

Cemux STARSHIP STANDARD sada kování pro posuvné dveře

Dřevěné dveře bez tlumení

CEMUX

Funkce	Šířka dveří	Hmotnost dveří	Tloušťka dveří	Používat u:	Montáž
Bez Dotlumení	500-1200mm	≤100kg	35-50mm	Dřevěné dveře jedny nebo dvoje	

Závěsný plát

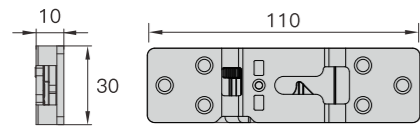

Produktový název	Závěsný plát	Vozík	Doraz	Spodní vodič
Obrázek				
Množství	2	2	2	1

1 Montážní rozměry

Zavěšení do stropu

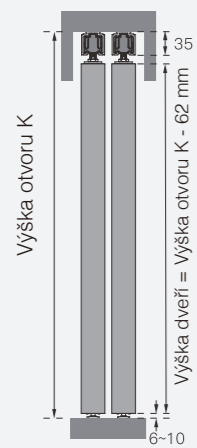

Zavěšení na stěnu

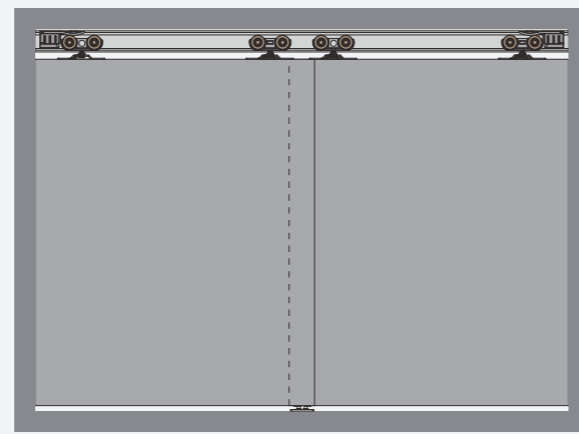
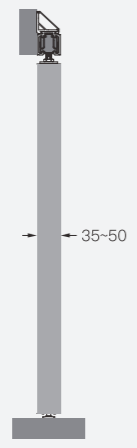

2 Nutné rozměry dveří

Šířka dveří $X = \text{Šířka otvoru } W + 60 \text{ mm}$
 Délka kolejniče $L = \text{Šířka dveří} * 2 - 60 \text{ mm}$

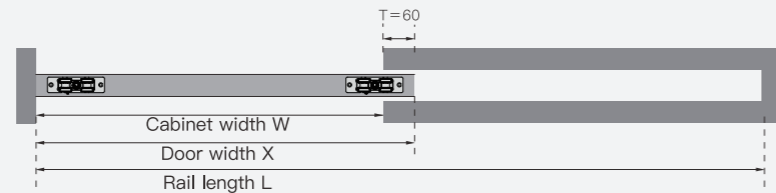

Šířka dveří $X = \text{Šířka otvoru } W / \text{počet dveří} + 60 \text{ mm}$
 Délka kolejniče $L = \text{Šířka otvoru } W$

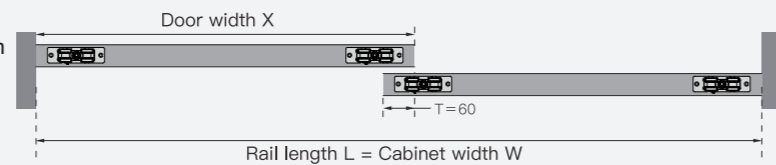

Šířka dveří $X = \text{Šířka otvoru } W / 2 (\text{počet dveří}) + 60 \text{ mm}$
 Délka kolejniče $L = \text{Šířka dveří } W * 2 + 120 \text{ mm}$

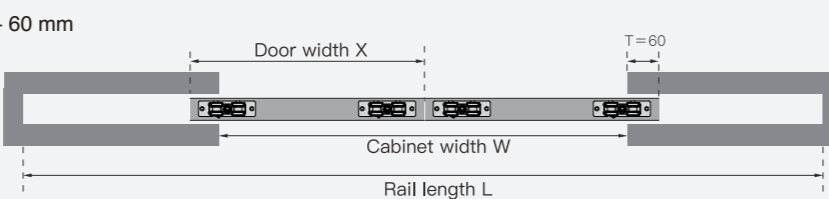

3 Frézování pro spodní vodič profil

Instalace závěsného plátu

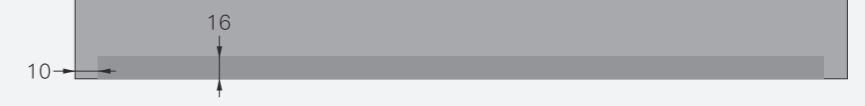
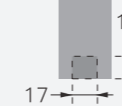

4 Instalace závěsného plátu

Připevněte závěsné pláty pomocí křížových šroubů

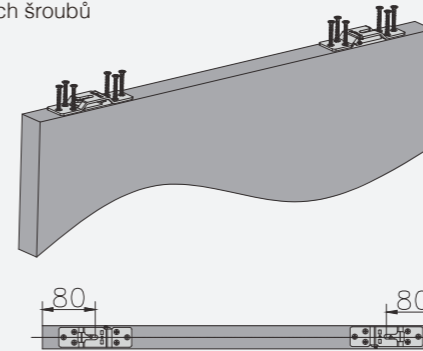

5 Montáž spodního vodičového profilu

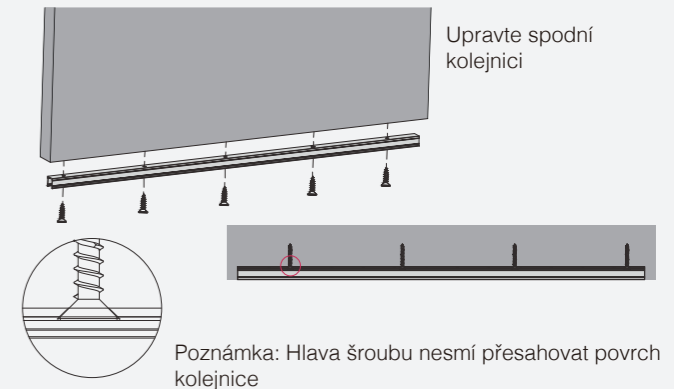

6 Montáž příslušenství do kolejniče

Ujistěte se, že kolejniče není nijak špinavá. Do kolejniče vložte doraz, pak vozík, druhý vozík a jako poslední doraz.

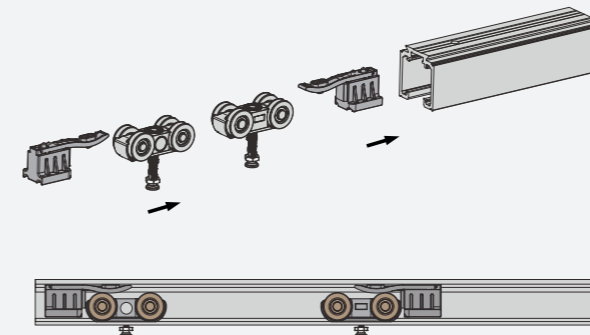

7 Finální montáž dveří a úprava

Připevněte vozíky ke křídlu a vložte do spodního vodiče. Následně upravte výšku dveří a zafixujte. V posledním kroku otestujte zda dveře jezdí v kolejniči bez problému.

