









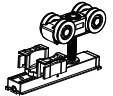
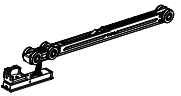
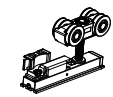
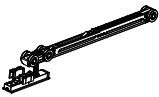
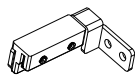
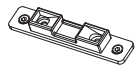

**Cemux STARSHIP Synchro
sada pro posuvné dveře s
tlumením**

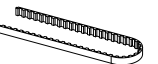
CEMUX
LIVE YOUR LIFE

Cemux STARSHIP Synchro sada pro posuvné dveře s tlumením

CEMUX

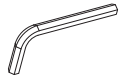
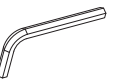
Seznam komponentů:

Komponenty	Množství	Komponenty	Množství
Venkovní pojezd 	1	Vnitřní pojezd s tlumičem 	1
Vnitřní pojezd 	1	Vnější pojezd s tlumičem 	1
Přichyt Synchronizačního pásu 	1	Doraz tlumiče 	2
Vodítko synchronizačního vedení 	2	M4*6 šrouby 	2
Synchronizační pás 	1	Spodní vodítko pro dřevěné dveře 	2
ST3.5*12 šrouby 	4	Závěsný plíšek pro dřevěné dveře 	4
2 mm imbus 	1	M4*12 vnitřní šestihřanný šroub 	8
2.5 mm imbus 	1	3 mm imbus 	1
4 mm imbus 	1	ST4*30 šroub 	20

Funkce	Šířka dveří	Nosnost a jednoho křídla	Tloušťka dveří	Montáž	Montážní schéma
Dotlumení na všechny strany	820mm -1200mm	≤ 80Kg	35-60mm	Horní instalace s bočními přichyty	

1. Montážní rozměry

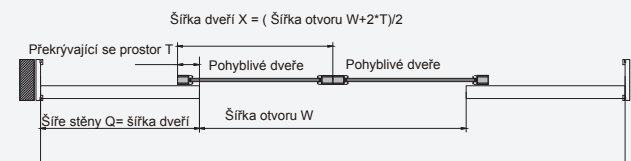
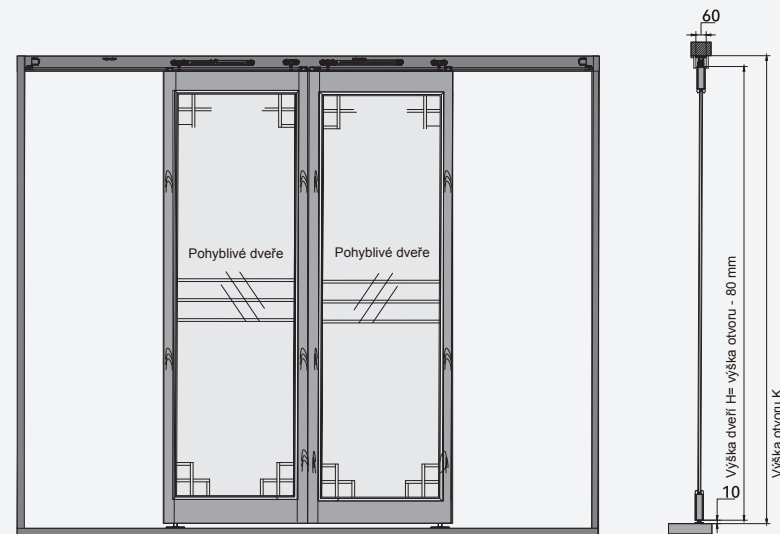

$$Délka\ kolejnice\ L = Šířka\ otvoru\ W + šířka\ stěny\ Q \cdot 2$$

$$Šířka\ dveří\ X = (Šířka\ otvoru\ W \cdot 2 \cdot T) / 2$$

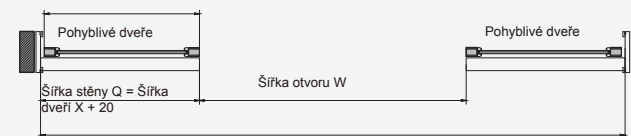

$$Délka\ kolejnice\ L = Šířka\ otvoru\ W + Šířka\ stěny\ Q \cdot 2$$

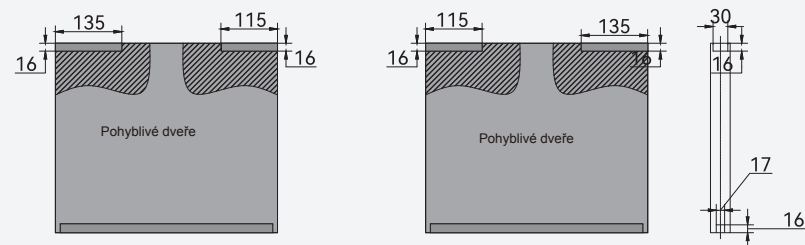

2.Sestavení příslušenství + kolejnice

1. Zkontrolujte, že v kolejnici se nenachází žádné nečistoty nebo hliníkové piliny. V následujícím pořadí vložte do kolejnice: 1. vodítko spojovacího vedení, doraz tlumiče, venkovní pojezd, Vnitřní pojezd s tlumičem, vnitřní pojezd, venkovní pojezd s tlumičem, doraz tlumiče, Vodítko spojovacího vedení.
2. Pokud při vložení není žádný neobvyklý hluk přidejte kolejnici ke stropu pomocí šroubů



3.Napojení Synchronizačního pásu

Protáhněte synchronizační pás přes ozubená kolečka na obouh koncích horní kolejnice. Oba konce spojte.

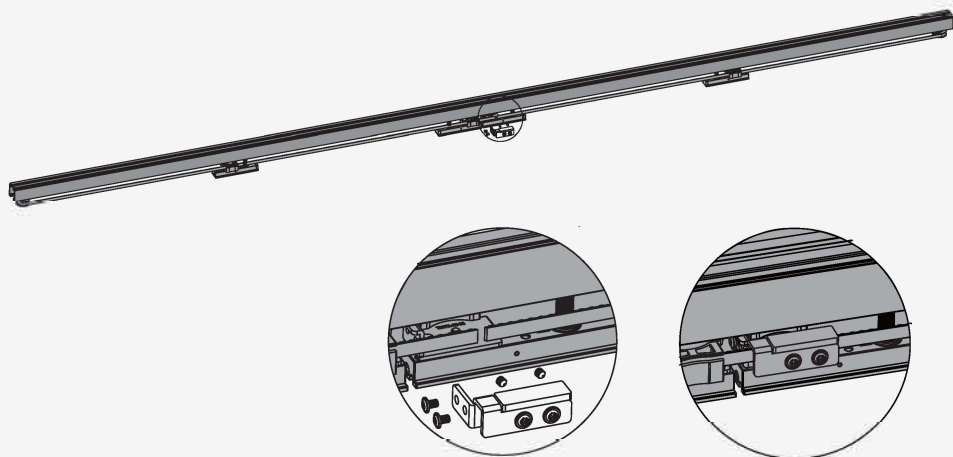

4.Montáž křídla a frézování

Připevněte závěsné pláty pomocí šroubů do vyfrézovaného otvoru pomocí šroubů. Pozor, šrouby nesmí být více jak spodní část plátu.

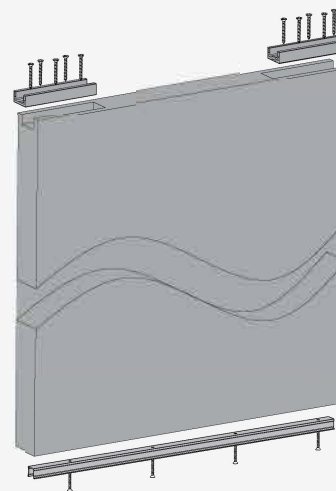

Poznámka: Hlava šroubu po zašroubování nesmí přesahovat povrch dolní kolejnice.

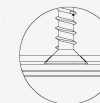

5.Montáž křídla

Zkontrolujte, že veškeré šrouby jsou pevně utažené a nic není povoleno.

6.Montáž spodního vodítka

Nasadte křídlo na spodní vodítko a následně zafixujte horní vozíky do korektní pozice. Zkontrolujte, že nic není uvolněné.

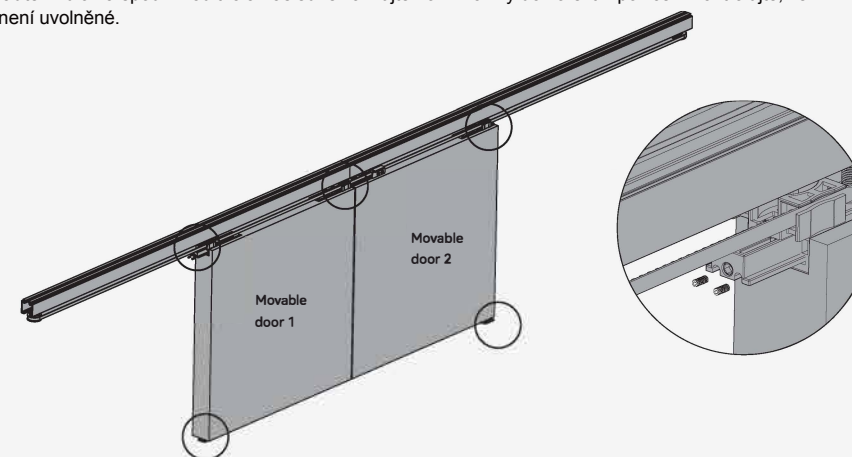

7. Zkontrolujte synchronizační pás

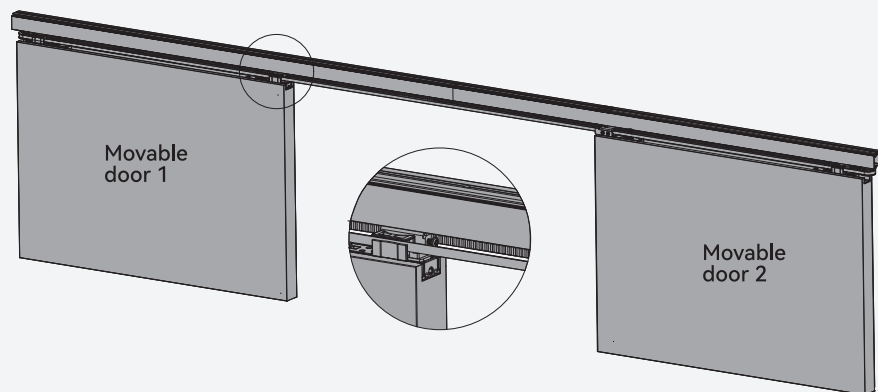

Otevřete dveře a pomocí šroubováku připevněte a zkontrolujte vodítko na synchronizační pás.