

Cemux STARSHIP GLASS sada kování pro posuvné skleněné dveře

Skleněné dveře s dotlumením na obě strany (nosnost 60, 80 a 100 kg)

Produkt	Vozík	Tlumič	Brzda	Zarážka tlumiče	Dveřní zarážka	Spodní vodič	6-13 klíč	4 mm imbus	ST4*1.6 Křížový vrtul	Imbus s prodlouženou rukojetí
Obrázek										
Množství	1	1	1	1	1	1	1	1	2	1

Funkce	Délka křídla	Hmotnost dveří	Tloušťka dveří	Využití u:	Montáž
Dotlumení na obě strany	580-1200mm	Lehké ≤60kg Standard ≤80kg Těžké ≤100kg	8-12mm	Skleněné jedno nebo dvojkřídle dveře	

1 Montážní rozměry

Montáž ke stropu

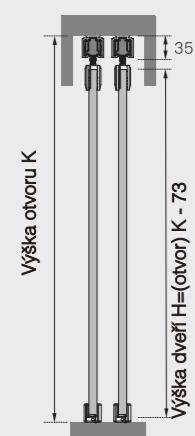

Montáž ke stěně

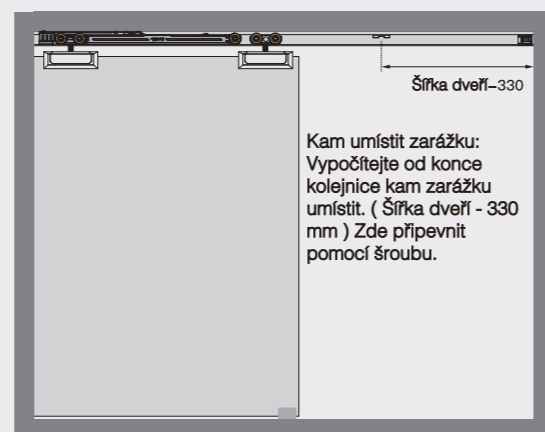

2 Rozměry dveří

Šířka dveří X = Šířka otvoru W + 60 mm
Délka kolejniče L = Šířka dveří * 2 - 60 mm

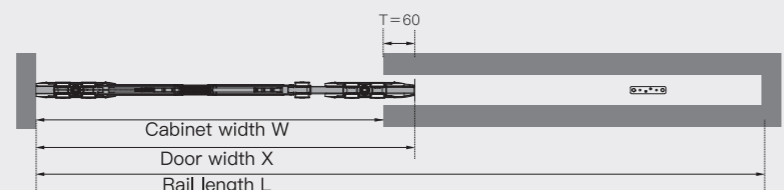

Šířka dveří X = Šířka otvoru W / počet dveří + 60 mm
Délka kolejniče L = Šířka otvoru W

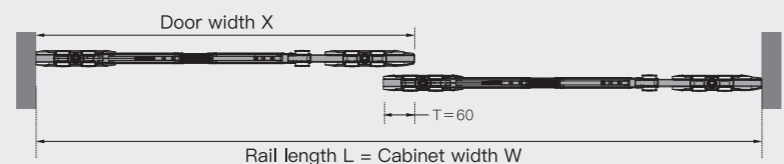

Šířka dveří X = Šířka otvoru W / 2 (počet dveří) + 60 mm
Délka kolejniče L = Šířka dveří W*2 + 120 mm

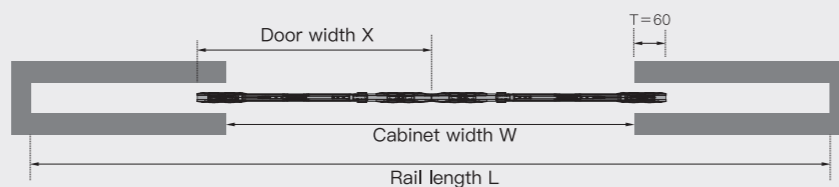

3 Požadovaná tloušťka skla

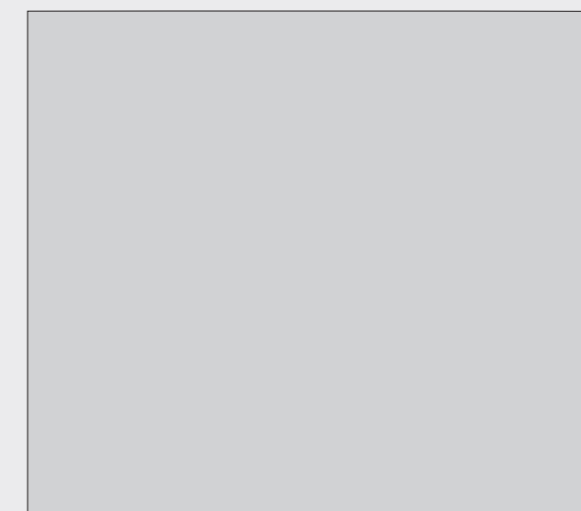
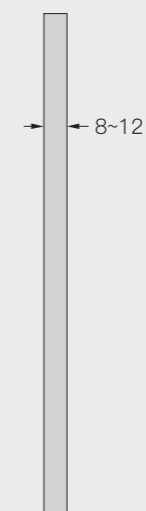

4 Montáž tlumiče do kolejniče

Umístěte v následujícím pořadí:
Zarážka, vozík, tlumič, vozík, zarážka.

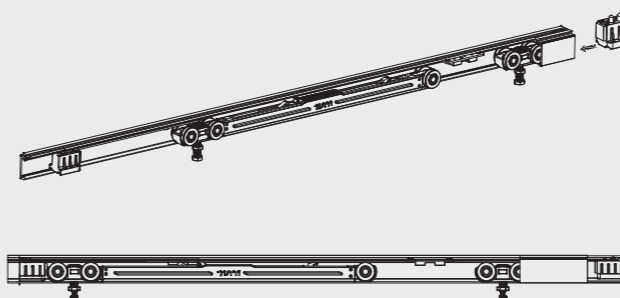

5 Montáž držáku na sklo

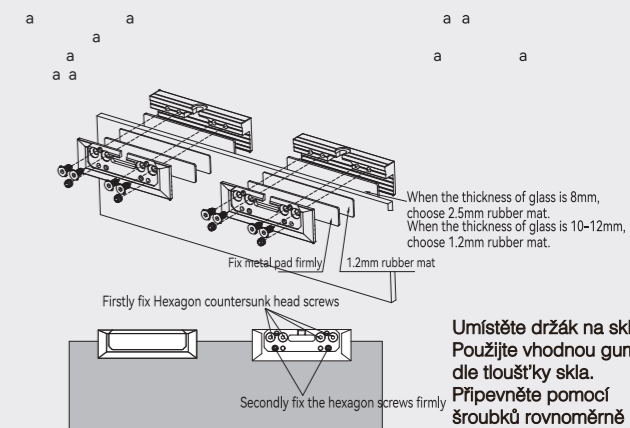

Umístěte držák na sklo:
Použijte vhodnou gumu dle tloušťky skla.
Připevněte pomocí šroubků rovnoměrně aby nedošlo k uvolnění.
Nasaďte krytky na držáky skla pro zakrytí šroubků.

6 Nasazení skla na kolejniči a finální regulace

Vsuňte sklo do držáků skla, utáhněte šroubky a nasaďte krytku. Zavěste dveře do vozíků a vsaďte dveře do spodního vodiče. Který přiděláte pomocí šroubků do země. Dle tloušťky skla upravte šířku spodního vodiče.

Pro finální regulaci zkontrolujte utaženost šroubů a pevnost skla v úchytech.

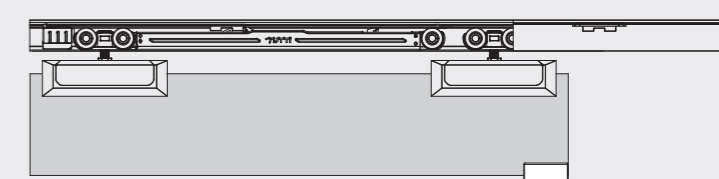
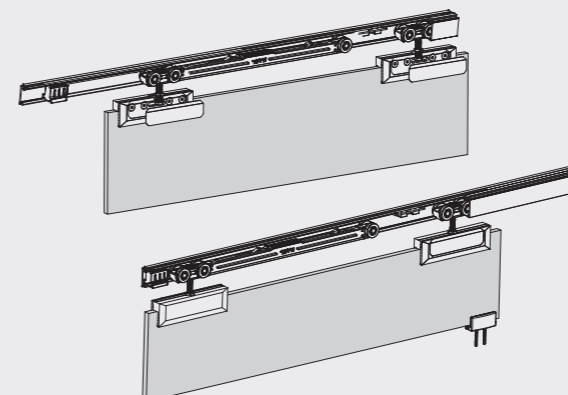

Hlava šroubu nesmí být nad spodní částí vodiče. (Musí být v rovině)